

## PIATTAFORME AUTOCARRATE

### Dati tecnici

Altezza max lavoro	47,80 m
Altezza max piano calpestio cesto	45,80 m
Numero max persone su navicella	3
Portata max cesto	300 kg
Dimensioni cesto	2300 x 900 x 1100
Sbraccio max di lavoro	35 m
Rotazione sovrastruttura	700°
Rotazione cesto	90° destra - 90° sinistra
Velocità max di sollevamento	0,4 m/s
Velocità max di sfilo	0,4 m/s
Velocità max di rotazione	0,7 m/s
Carico max sotto gli stabilizzatori	19500 kg
Peso totale	26000 kg



# SOCAGE 47TJJ (PAT.C)

## PIATTAFORME AUTOCARRATE

### DIMENSIONI (mm)

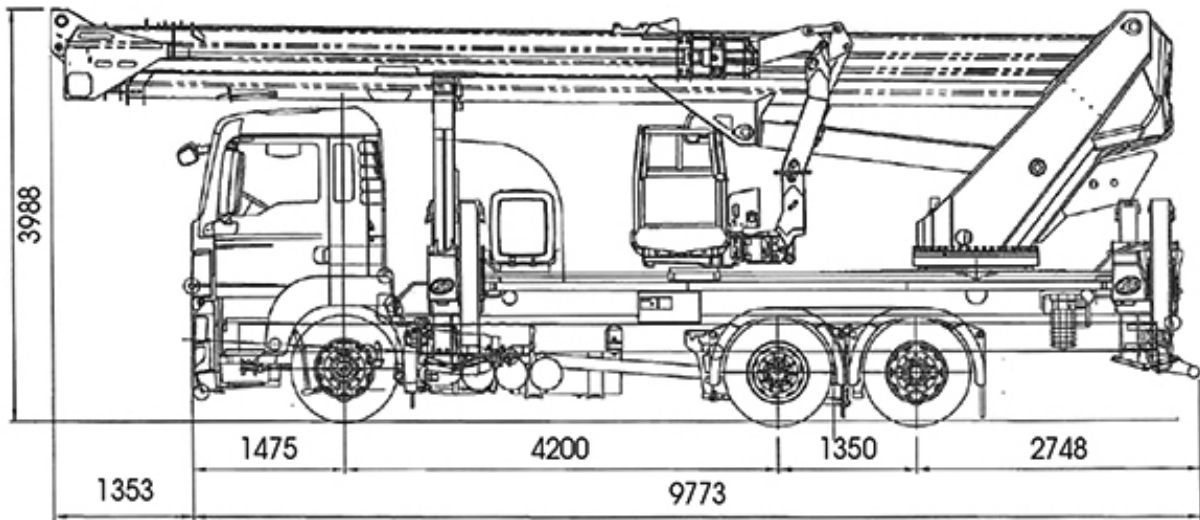

### 1 - AREA DI LAVORO SETTORE LATERALE (TRAVERSE APERTE)

Sbraccio max di lavoro 35m

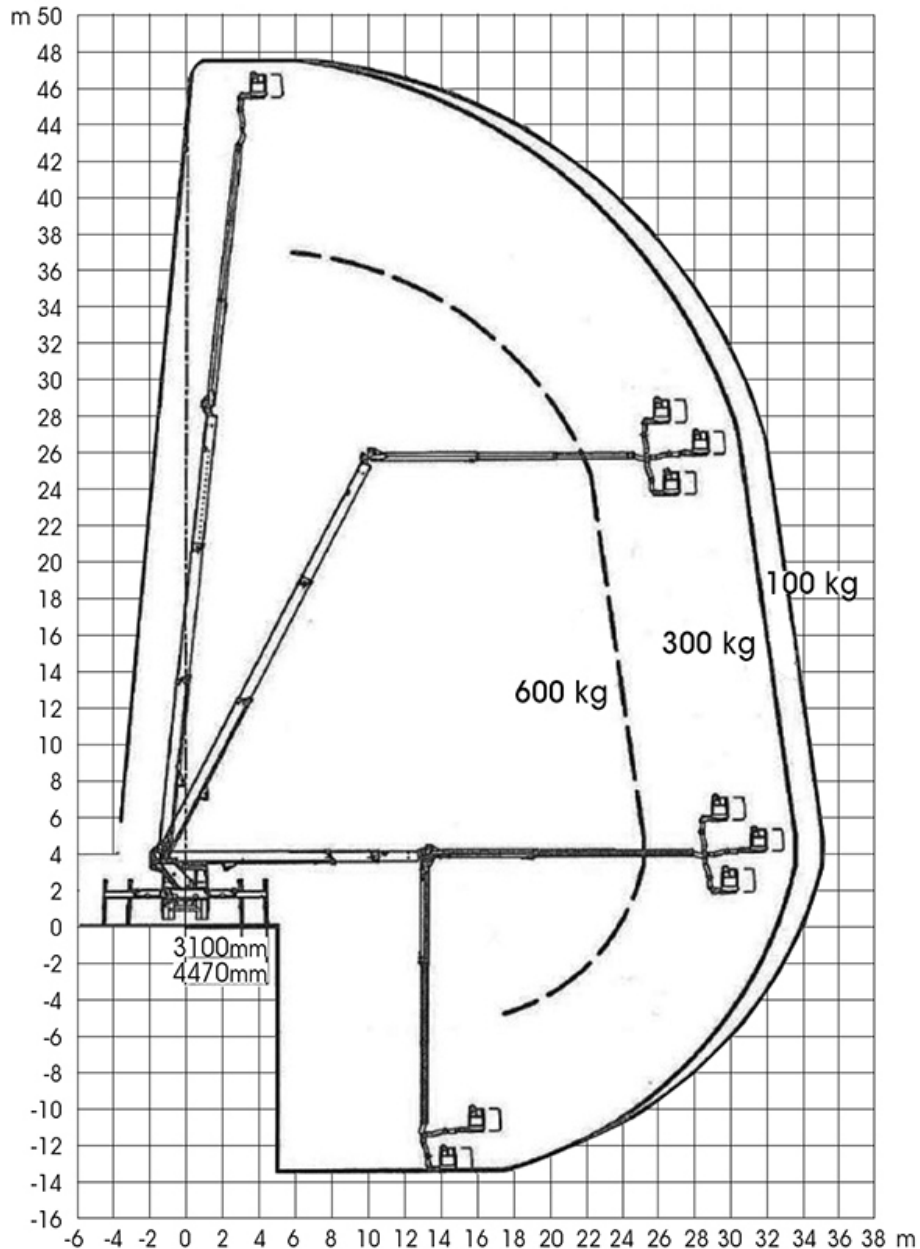

### 2 - AREA DI LAVORO SETTORE LATERALE (TRAVERSE PARZIALMENTE APERTE)

Sbraccio max di lavoro 31,80 m

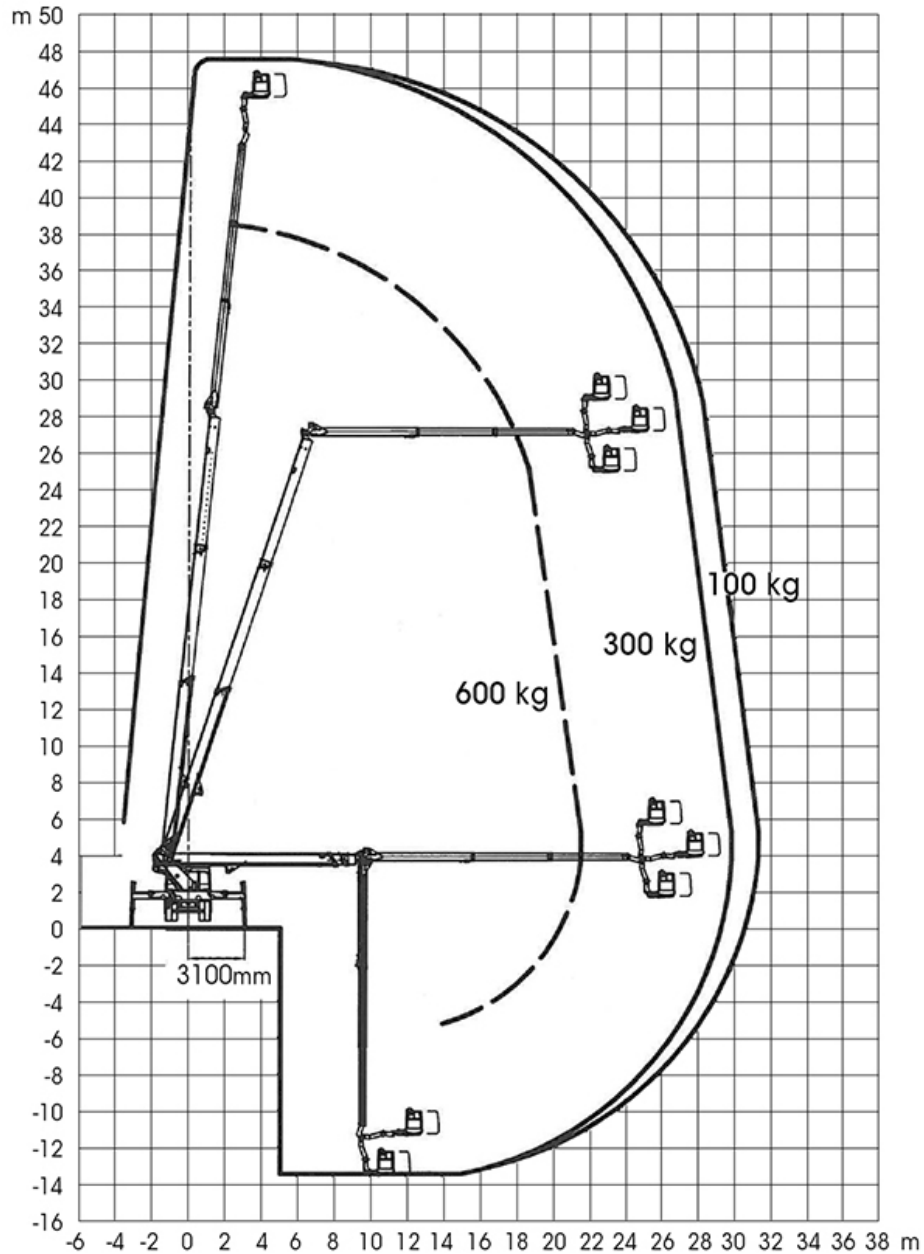

## PIATTAFORME AUTOCARRATE

### 3 - AREA DI LAVORO SETTORE LATERALE (TRAVERSE PARZIALMENTE APERTE)

Sbraccio max di lavoro 25,90 m

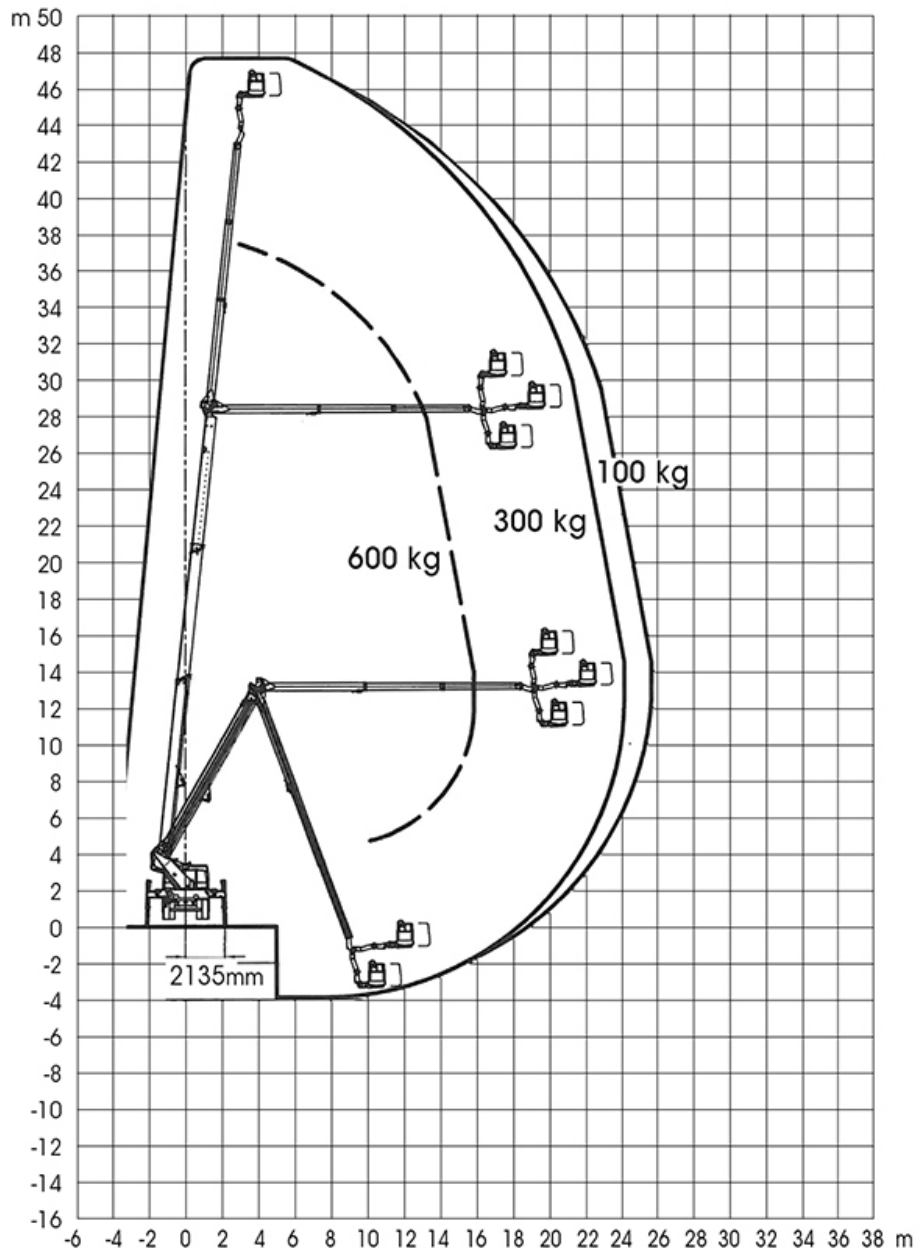

### 4 - AREA DI LAVORO SETTORE LATERALE (TRAVERSE IN SAGOMA)

Sbraccio max di lavoro 20,80 m

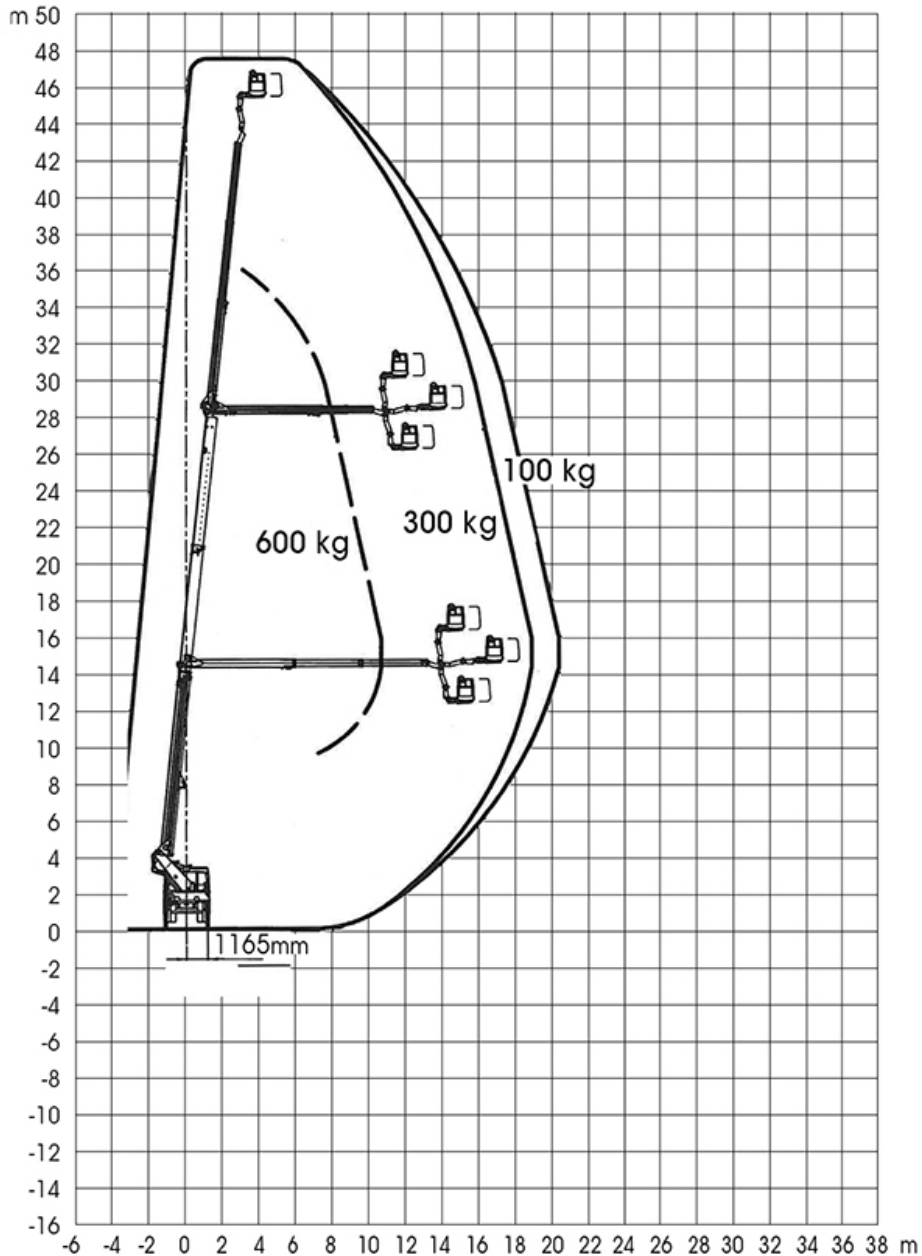

### 6 - AREA DI LAVORO SETTORE POSTERIORE (TRAVERSE APERTE)

Sbraccio max di lavoro 33 m

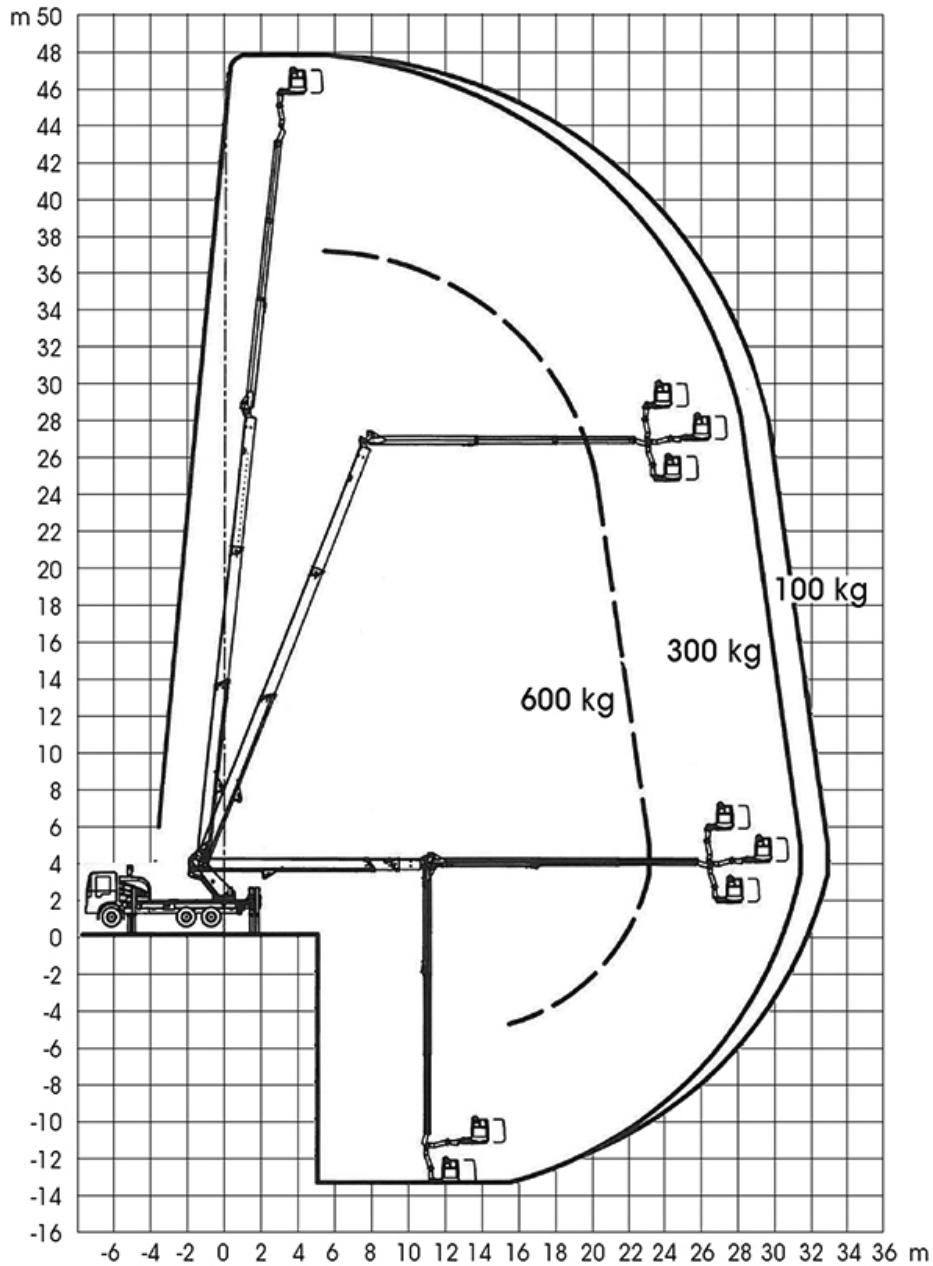

## PIATTAFORME AUTOCARRATE

### 8 - AREA DI LAVORO SETTORE ANTERIORE (TRAVERSE APERTE)

Sbraccio max di lavoro 31,80 m

